

FAQ

Perguntas Frequentes
português do Brasil



CS-310/320
impressora de cartões HITI

www.akiyama.com.br

Capítulo 1. O que saber antes de utilizar

Avisos.....	2
Insumos.....	2
Requisitos Mínimos.....	2
Serviços Pós-Venda.....	3
Apêndices.....	3

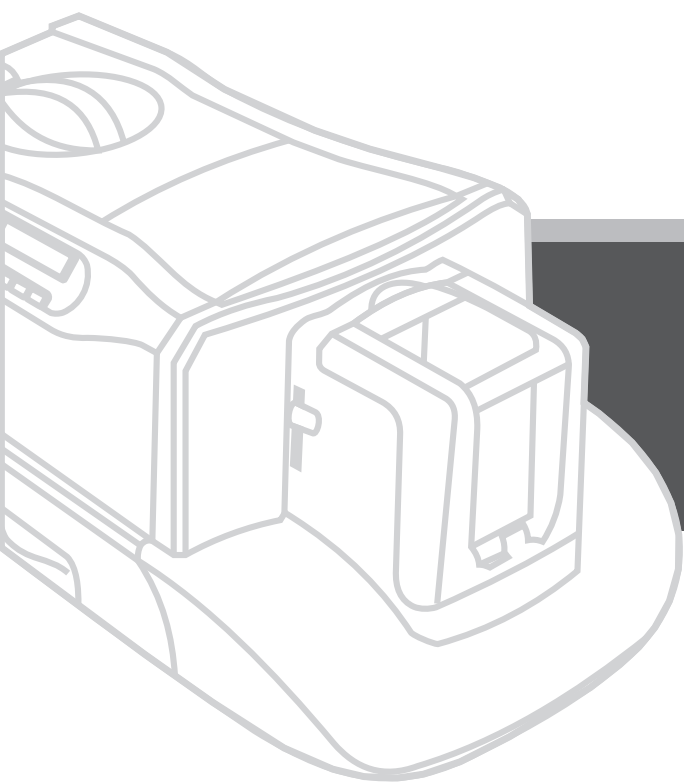

CAPÍTULO 1

O que saber antes de utilizar

Avisos

Q1: O que devo saber antes de utilizar a CS-310 ou CS-320?

Leia as instruções cuidadosamente e as tenha como referência futura.

1. Siga todos os avisos e instruções marcadas no produto.
2. Desligue o aparelho da tomada antes da limpeza. Utilize um pano úmido para limpeza. Não utilize limpadores líquidos ou limpadores aerossóis.
3. Não utilize este produto perto de água.
4. Coloque a impressora sobre superfícies devidamente fixadas e estáveis.
5. As aberturas no gabinete são para ventilação e servem para garantir o funcionamento do produto de forma a protegê-lo de superaquecimento, desta forma, estas aberturas não devem ser bloqueadas ou cobertas. Assim sendo, evite a colocação do produto sobre camas, sofás, tapetes ou outras superfícies semelhantes para evitar a obstrução destas aberturas.
6. Este produto não deve ser colocado sobre superfícies fontes de calor ou dentro de locais que não forneçam ventilação.
7. Este produto deve ser alimentado com a tensão descrita na etiqueta e no manual, se houver dúvidas consulte seu distribuidor local assim como a companhia de energia elétrica.
8. Se este equipamento for ligado em uma extensão, verifique se os demais equipamentos em paralelo não excedem a corrente máxima do fusível de contenção de corrente.
9. Não tente realizar a manutenção deste produto, abri-lo ou remover alguma parte devido o risco de exposição a choques. Solicite os serviços técnicos especializados da Akiyama.

Insumos

Q1: Qual é a especificação do cartão branco CR-80 fornecidos por HiTi?

É o cartão branco CR-80 fornecido pela HiTi e está de acordo com a norma ISO 7810. O tamanho padrão de CR80, segundo a regulamentação da norma ISO 7810, é 85,6 X 53,98 milímetros.

NOTA: A Hi-Touch Imaging Technologies não se responsabiliza por qualquer problema causado na impressora devido o uso de cartões fora da norma ISO 7810.

Requisitos Mínimos

Q1: Qual são os requisitos para o sistema CS-300?

1. Intel Pentium ou PC compatível.
2. Windows 2000/XP.
3. 128MB de RAM ou mais.
4. Porta USB disponível.
5. 100MB ou mais espaço livre no disco rígido.
6. CD-ROM.

Serviço Pós-Venda

Q1: Qual é a política de garantia da CS-310 e CS320?

1. A garantia é oferecida ao comprador original e não é transferível, mesmo que esta impressora, dentro do tempo previsto da garantia, seja repassada ou arrendada a um terceiro.

2. A fatura original de compra ou recibo datado será necessário para a solicitação de serviços de garantia.

3. Todas as peças defeituosas e impressoras substituídas sob garantia passarão a ser propriedade da HiTi ou da Akiyama.

(1) Não haverá cobrança de peças e hora/trabalho para a manutenção dos equipamentos sob garantia (Apêndice 1). Se for determinado que a impressora não pode ser reparado, a HiTi ou Akiyama, trocarão a impressora por uma de valor igual ou superior.

(2) A garantia não se estende às impressoras que não são adquiridos a partir da Akiyama e não abrange os acessórios do kit de impressão, módulos de codificação (apêndice 3), software e arquivos do proprietário (Anexo 4).

(3) A garantia será anulada caso os cartões utilizados não estejam de acordo com a norma ISO 7810 (Apêndice 5).

(4) Guarde as fitas e cartões utilizados, pois se houver algum problema, a questão da qualidade possa ser verificada.

(5) Esta garantia não se estende às impressoras que tenham sido danificadas nas seguintes condições:

- Dano causado por uso da impressora fora de suas funções normais.
- Dano por uso inapropriado e de forma irregular ao manual de instruções.
- Dano devido a qualquer outro mau uso, abuso ou negligência na manutenção ou operação da impressora.
- Dano pelo uso de peças e produtos não destinados a esta impressora.
- Dano devido modificação da impressora.
- Dano causado devido à manutenção de outros suportes não autorizados.
- Dano causado durante o transporte ou mau condicionamento.
- Dano devido a extremos físicos, interferências elétricas, falhas ou de oscilação da energia elétrica, iluminação, eletricidade estática, incêndio, inundação, ou de outras catástrofes naturais.
- Dano causado devido ao mau armazenamento ou falta de ventilação.
- Dano devido à falta de limpeza, manutenções periódicas e preventivas.
- Quando a etiqueta serial é removida, rasgada ou rasurada.

HiTi se reserva no direito de explicar a política de garantia.

Apêndices:

1. "Não cobrar" inclui:

- A taxa de transporte para o retorno da impressora.
- A visita de instalação e configuração.

2. "Acessórios" inclui caixas, cabo USB, cabo de alimentação, rolo de limpeza, manual do usuário, gaveta de cartão, peso do cartão e kit de limpeza.

3. "Módulo de codificação" inclui o contacto de cartões inteligentes no módulo de codificação, cartões inteligentes sem contato, cartões magnéticos e codificação módulos.

4. "O software e arquivos do proprietário" inclui aplicativos, drivers e código fonte. "Insumos" inclui o ribbon YMCKO e ribbon de Resina K e todos os tamanhos de cartão.

5. O cartão é fabricado seguindo os critérios da ISO 7810. Seu tamanho padrão é 85,6 milímetros * 53,98 milímetros.

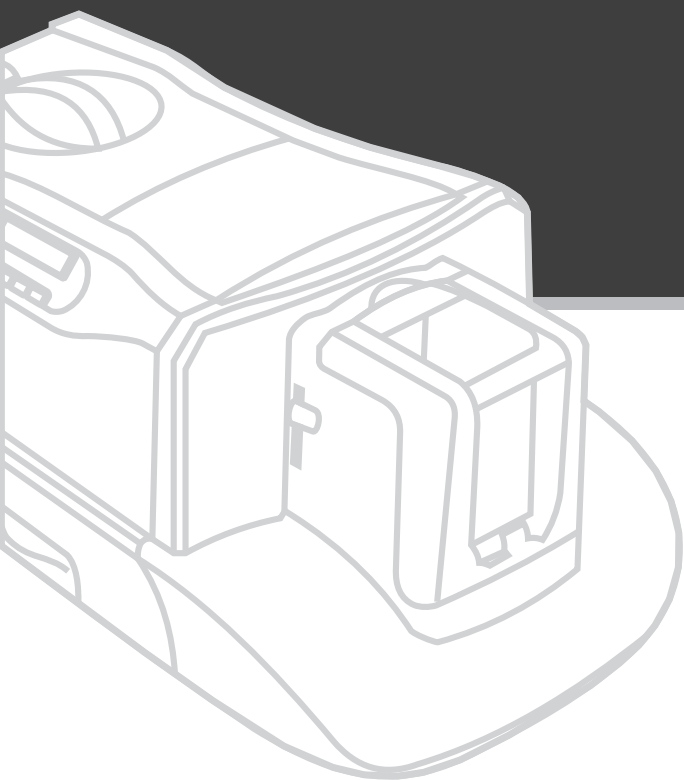

CS-310/320

impressora de cartões HITI



AKIYAMA SOLUÇÕES TECNOLÓGICAS LTDA.
Rua Pastor Manuel Virgínio de Souza, 1059
Capão da Imbuia-Curitiba-Paraná-Brasil
www.akiyama.com.br

Curitiba: (41) 3028.0222
São Paulo: (11) 4063.8642
Porto Alegre: (51) 4063.9862
Joinville: (47) 3028.6757

