

FAQ

Perguntas Frequentes
português do Brasil



CS-310/320
impressora de cartões HITI

www.akiyama.com.br

Capítulo 3. Configurações e instalação

Configurações e instalação.....	2
---------------------------------	---

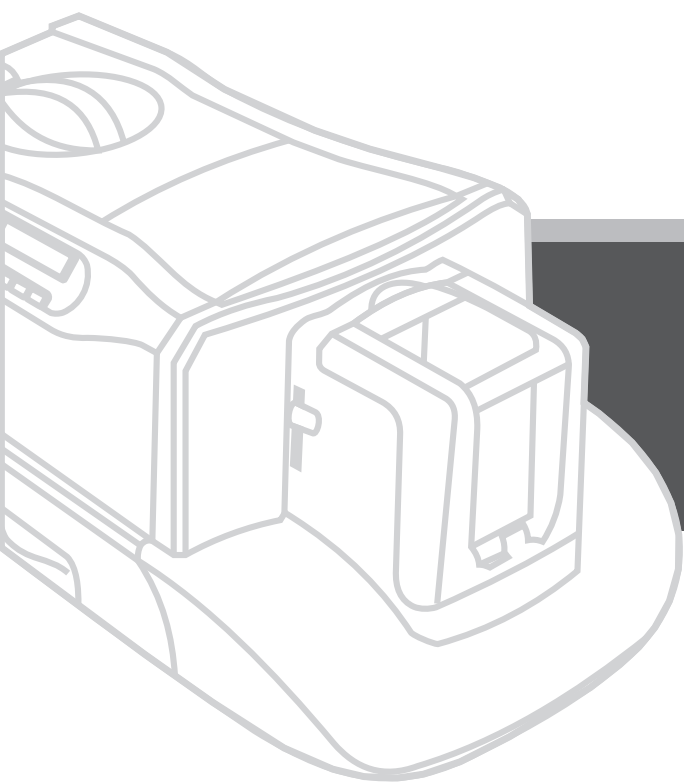

CAPÍTULO 3

Configurações e instalação.

Q1: Como eu posso remover o driver da impressora?

1. Clique em "Iniciar/Configurações/Painel de controle/Adicionar e remover programas/Hiti CS-300" e clique no botão "Adicionar & Remover".
2. Depois pressione o botão iniciar para remover.
3. Clique em "sim" para reiniciar o sistema operacional depois de remover o driver.

Q2: Qual é o procedimento correto para a instalação do driver das impressoras CS-310 e CS-320?

1. Efetue o login no Windows utilizando os privilégios de uma conta administradora.
2. Execute o "autoron.exe" e inicie a instalação.
3. Antes de instalar o driver, ligue a impressora na energia.
4. Depois de clicar em iniciar, o programa vai começar a copiar os arquivos para seu hd, ele irá mostrar uma mensagem solicitando conectar o cabo USB ou a energia da impressora. Neste momento o "assistente de novo hardware" vai aparecer e a instalação continuará sendo realizada.
5. Se aparecer a mensagem de aviso "Assinatura Digital, este programa não foi certificado pelo Windows", por favor selecione "Continue". Sinta-se seguro para realizar este procedimento com todos os drivers da HiTi.
6. Depois que todos os arquivos tenham sido copiados, o "assistente de novo hardware", vai aparecer novamente, selecione "Concluir" para completa o processo.

Q3. Por que meu PC não detecta a CS-310 ou CS-320 depois da instalação, e mostra a mensagem "dispositivo desconhecido"?

Por favor vá até "C:\Windows\inf", modifique o nome de "usbprint.in" para "usbprint.inf" e delete o "Dispositivo desconhecido" em "Painel de controle/Sistemas/hardware/gerenciador de hardware", e re-conecte a impressora no PC para completar a instalação do driver.

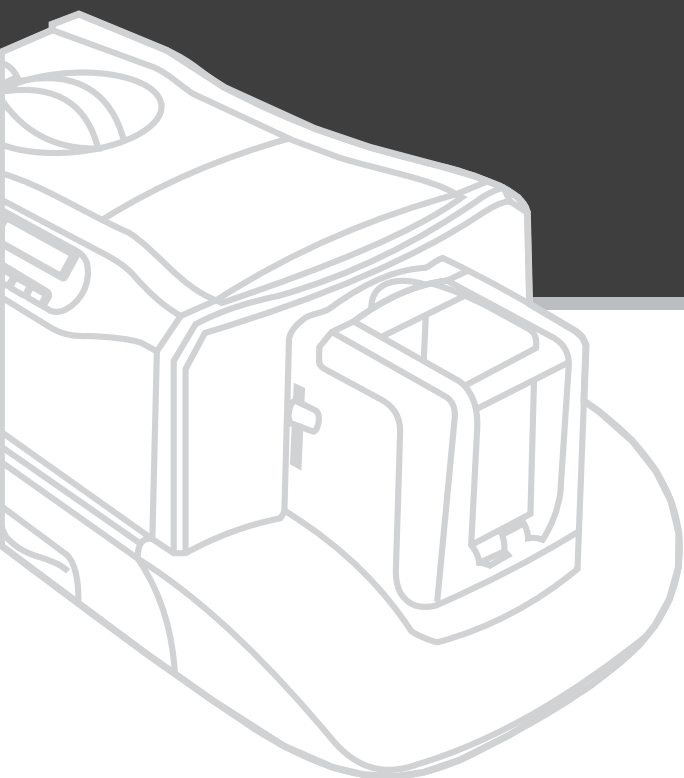

CS-310/320

impressora de cartões HITI



AKIYAMA SOLUÇÕES TECNOLÓGICAS LTDA.
Rua Pastor Manuel Virgínio de Souza, 1059
Capão da Imbuia-Curitiba-Paraná-Brasil
www.akiyama.com.br

Curitiba: (41) 3028.0222
São Paulo: (11) 4063.8642
Porto Alegre: (51) 4063.9862
Joinville: (47) 3028.6757

